

## Deutsch

- 1 Gewichtseinstellung**  
Durch Kurbeln wird das Schwingsystem auf das Gewicht des Fahrers eingestellt.  
Die Zahl im Sichtfenster [5] muß mit dem Fahrergewicht identisch sein.
- 2 Horizontaleinstellung**  
Hebel hochziehen und Sitz positionieren.  
Hebel wieder einrasten lassen.
- 3 Hebel für Rückenlehneinstellung**  
Hebel nach hinten ziehen und Rückenlehne durch Körpergewicht in die gewünschte Position bringen.  
Die Rückenlehneinstellung ist mit einer Sitzkissenfeneinstellung verbunden.
- 4 Lendenwirbelstütze**  
Hebel drehen um eine optimale Körperanpassung der Rückenlehnenkontur zu erhalten.

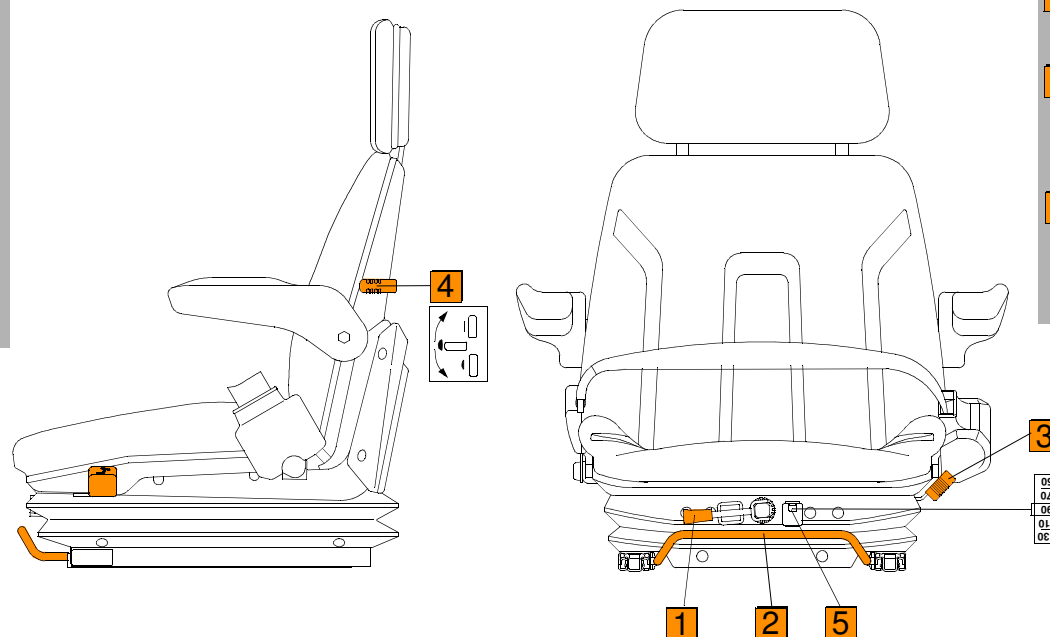

## English

- 1 Weight adjustment**  
By cranking the suspension system can be adjusted to the individual driver's weight.  
The number in the window [5] must be similar to the driver's weight.
- 2 Horizontal adjustment**  
Pull lever and move seat forward/backward.  
Release the lever to lock the seat.
- 3 Backrest adjustment**  
The position of the backrest can be adjusted by pulling the lever back whilst a load is applied to the backrest.  
The backrest adjustment is combined with a seat cushion adjustment.
- 4 Lumbar support**  
Turn lever to fit backrest to the individual shape of the body.

7018283

Technische Änderungen vorbehalten  
Subject to technical changes

ISRINGHAUSEN 04/1999

### Wichtige Hinweise:

1. Lesen Sie die Bedienungsanleitung vor der ersten Benutzung Ihres ISRI®-Sitzes und machen Sie sich mit der Technik vertraut.
2. Führen Sie die Bedienungsanleitung zugänglich im Fahrzeug mit.
3. Der ISRI®-Sitz darf nur von Fachpersonal montiert und repariert werden. Dabei sind landes- und gesetzesspezifische Vorschriften zu beachten.

4. Wir weisen darauf hin, daß es sich bei diesem Sitz um eine Sicherheitskomponente handelt.  
Die Veränderung des Sitzes und Mißachtung der Bedienungsanleitung führt zum Verlust der Gewährleistung.

#### Achtung!

Aus Gründen der Sicherheit im Straßenverkehr darf der Fahrersitz nur bei stehendem Fahrzeug eingestellt werden.

#### Bitte beachten Sie:

Befestigungen und Verschlußteile sind von Zeit zu Zeit zu überprüfen.

Änderungen am Sicherheitsgurtsystem sind nicht erlaubt.  
Bei Nichtbeachtung kann die ABE erlöschen.

### Important advice:

1. Please read the operating instructions thoroughly before using your ISRI®-seat and acquaint yourself with its technical features.
2. Keep the operating instructions within the vehicle.
3. The ISRI®-seat has to be installed or repaired by specialists under consideration of the specific country's regulations.
4. We point out that this seat is a safety component. Any modifications to the seat and disregard of the instruction manual leads to the loss of guarantee.

### Attention:

Due to reasons of road safety, the driver seat must only be adjusted when the vehicle is stationary.

#### Please note:

Seat anchorages and locking parts have to be checked from time to time. Changings on the Safety belt system are not allowed.